

Mikrometrický hloubkoměr 45 T



Použití

pro měření:

- Měření hloubek
- Měření vzdáleností a šířek drážek talířkovým měřícím dotekem 45 Tm



Parametry

- Měřicí vřeteno celé kalené a broušené
- Chromovaný a kalený měřicí můstek, lapovaná dosedací plocha
- Kalený měřicí dotek
- Při použití výměnných prodlužovacích nástavců není nutné přístroj znovu kalibrovat
- Ovládací prvky a stupnice matně chromovány
- Součást dodávky: prodlužovací nástavce 25 mm a 50 mm, pouzdro

Technická data

Celkový měřicí rozsah mm	Rozsah měření mikrometru mm	Dělení stupnice mm	Stoupání vřetene mm	Mezní chyba s normálním dotekem μm	Prodlužovací nástavce mm	Délková tolerance prodloužení μm	Obj. číslo
0-100	25	0,01	0,5	≤ 5 μm	25/50	± 1,5 μm	4180000

Normální měření hloubky

S normálním měřícím dotekem popř. s prodlužovacími nástavci

Měření roztečí a šířek drážek

Talířkovým měřícím dotekem 45 Tm, popř. s prodlužovacími nástavci

*Rozměr A:
Odečítá se přímo na bubínku*

*Rozměr B:
Odečtená hodnota plus 1,00 mm
(tloušťka měřicího talířku)*

*Rozměr C:
Rozměr B minus rozměr A*

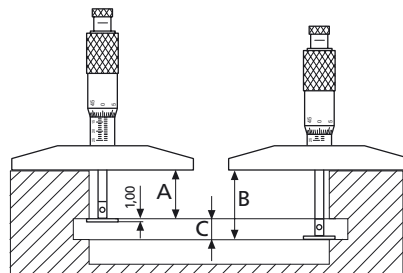
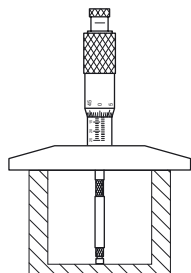
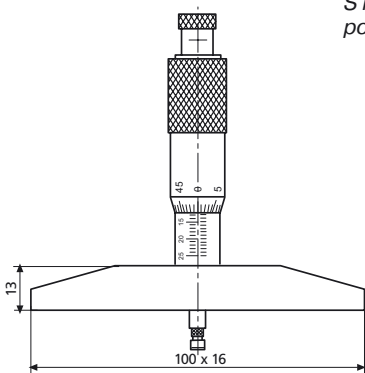

Příslušenství

Talířkový měřicí dotek 45 Tm
pro rozteče a šířky drážek

Obj. číslo

4180011

Prodlužovací nástavce 45 Tv

Délka L
25 mm
50 mm
100 mm

Délková tolerance
± 1,5 μm
± 1,5 μm
± 1,5 μm

4180001

4180002

4180003

